



# NUKISSIORFIIT

## NUKISSIORFIIT

### Ungasianit kiassaanermik

tamanik pilersuinermini nalinginnaasumik  
piumasaqaataat

Nr. 3, 01.07.2024-mit atuutilersut

## Aallaqqaasiut

Nukissiorfiit ungasianit kiassaanermik tamanik pilersuinerminnut nalinginnaasumik piumasaqaataat inatsisitigut tunngavissaasutut uppernarsaasersuutaavoq pingaaruteqartoq Nukissiorfiit aamma

- illunik aamma inissianik nammineq pigisanik piginnittut (piginnittoq), kiassaanermik pilersuinermut attavilerneqarsimasut,
- kiassaanermik pilersuinermit atuisut (atuisoq) aamma
- ruujorilerisut (VVS-mesterit) suliarinnittartut

akornanni.

Oqaasertaani ataatsimoortumik taaguut atuisoq atorineqarpoq piginnittumut aamma atuisuusumut, tamanna tulluurtutut isiginneqaraangat. Atuisoq tassaavoq inuk nammineq imaluunniit inuk inatsisitigut pisinnaatitaasoq aamma pisussaataasoq, tassaasoq Nukissiorfinni nalunaarneqarsimasoq akiliisarnermut uuttuummik ataatsimik imaluunniit arlalinnik atuisunngorsimasutut.

Piginnittup, atuisup aamma VVS-mesterit Nukissiorfiit pilersuinerminni nalinginnaasumik piumasaqaataanni allassimasut, sammisani imminnut attuumassuteqartut ilisimasariaqarpaat.

Nukissiorfiit aamma atuisup akornanni isumaqatigiissuteqarnermut tunngaviusut illaatigut Nukissiorfiit innaallagissamik, imermik aamma kiassaanermik tamanik pilersuinerminnut nioqquteqarnermut piumasaqaataatigut ilaatigullu Nukissiorfiit ungasianit kiassaanermik tamanik pilersuinerminnut nalinginnaasumik piumasaqaataatigut aalajangersarneqarput.

Piginnittut, atuisut aamma VVS-mesterit aammattaaq Nukissiorfiit inatsisit, peqqussutit, nalunaarutit kiisalu innersuussutit il. il. qaqugukkulluunniit atuuttut eqqortissallugit pisussaapput. Taakkuninnga ingammik immikkut erseqqissaatigineqassapput makku:

- Nukissamik pilersuineq pillugu Inatsisartut peqqussutaat nr. 14, 6. november 1997-imeersoq (2007-mi aamma 2017-imi allannguutit ilanngullugit)
- Innaallagissamut, imermut ataatsimoortumillu kiassarnermut il.il. akigitat aalajangersaasarneq pillugu Namminersorlutik Oqartussat nalunaarutaat nr. 22, 22. december 2017-imeersoq

## Imarisai

1. Nassuiaatit
  2. Aallaqqaasiutitut aalajangersakkat
  3. Kiassaanermik pilersuinerup atatiinnarneqarnera
  4. Illumut attavilerneqarfiit
  5. Ikkussuinermut aalajangersakkat
  6. Naqitsinermik misiliineq aamma atuinerup aallartinnera
  7. Akiligassanik isumannaarinissamut uuttuutit
  8. Atuisunngornermi akileeqaataassut pillugu aalajangersakkat
  9. Isumaqtigiissuteqarnermut tunngasut aamma illup allamik pigineqal-  
lenera
  10. Maalaaruteqarnissamut periarfissat
- Ilanngussaq 1. Ilaqutariinnut arlaqartunut illuni immikkoortutut naatsorsuussaasu-  
ni ataatsimut imermik kissartuusiveqartuni ungasianit kiassaaner-  
mik uuttuisarnermut tunngaviusut
- Ilanngussaq 2. Ilaqutariinnut arlaqartunut illuni immikkoortutut naatsorsuussaasu-  
ni immikkut ataasiakkaarlutik imermik kissartuusiveqartuni ungasi-  
anit kiassaanermik uuttuisarnermut tunngaviusut
- Ilanngussaq 3. Ilaqutariinnut arlaqartunut illuni immikkoortutut naatsorsuussaasu-  
ni aamma inissiani immikkut ataasiakkaarlutik akiliuteqartartuni u-  
ngasianit kiassaanermik aamma imermik illup iluani atuinermik  
uuttuisarnermut tunngaviusut

## 1. Nassuiaatit

<b>Attavilerneqarfiup sumiiffia</b>	1.1 Sumiiffik tassaasoq Nukissiorfiit ungasianit kiassaanermut aqqu- taasa (ruujorsuit) pingaernerit aamma atuisup illuanut kiassaa- nermut aqquataasa (ruujoriisa) attavilerfiata imminnut attaviler- neqarfiat.
<b>Illumut attavilerneqarfik</b>	1.2 Attavilerneqarfiup aamma atuisumi ikkussukkat akornanni atta- viusoq. Atuisup illuanut kiassaanermut aqqummiipput (ruujorit marluk) erngup siumut ingerlavia aamma erngup utimut ingerla- via aammattaaq ventili matusisartog.
<b>Ungasianit kiassaanermut aqqu pingaarneq</b>	1.3 Ungasianit kiassaanermut aqqu pingaarneq tassaavoq aqqu (ruujorsuit), ungasianit kiassaanermut kiassaateqarfimmit atui- sup illuanut kiassaanermut aqquataanut (ruujoriinut) erngup kis- sartup aqquataa.
<b>Kiassaateqarfik mikisoq</b>	1.4 Teknikeqarfik tassani kiaap atuisut atortuinut ikkussorneqarsima- sunut agguanneqarnissaanut atortunik ingerlatitsiffik
<b>Ventili pingaarneq</b>	1.5 Ventilit matusisartut atuisup atortui ikkunneqarsimasut tikitsin- nagit ikkunneqarsimasog.
<b>Ungasianit kiassaaneq</b>	1.6 Ungasianit kiassaaneq tassaavoq kiammik qitiusumit pilersui- neq, tassani illut kiammik pilersorneqarput ininik kiassaanermut aamma imermut kissartumut atugassamik.
<b>Kiassaanermut uuttuut</b>	1.7 Uttuut kiammik atuinermik nalunaarsuisog.
<b>Sanaartornermi uuttuut /utaqqiisaagallartumik kiassaanermut uuttuut</b>	1.8 Kiassaanermut uuttuutit utaqqiisaagallartumik ikkussukkanik pi- lersuinermi atorineqartut, tamatumunnga ilanngullugit sanaartor- fiit.

## 2. Aallaqqaasiutitut aalajangersakkat

### Atuutsinneqarfia

2.1

Pilersuinermit piumasaqaatit atuutsinneqarput ikkussukkanut, ingerlatsineranut aamma kissaanermit ikkussukkanik aserfallat-saaliuinermit aammattaaq suliassamik pilersaarusionermit, suliaqarnermit aamma kiassaanermit ikkussukkanik allanngortitsinermit Nukissiorfiit ungasianit kiassaanermit aqquataaannut ikkussinermit atatillugu.

### Pitsaassuseq

2.2

Ungasianit kiassaanermit erngup kissartup kiassarneqartussap tungaanut ingerlasup 65°C - 85°C graditut kissassuseqarnissaa siunertaavoq. Illumi imeq kissartuq kiassarneqartussap tungaanut ingerlasoq kissassutsinit taaneqartunit appasinnerusinnaavoq, attavilerneqarfik aqquutigalugu erngup kuuttup kuunna anertunngippat.

### Nillorsaaneq

2.3

Piumasaqaataavoq erngup utersaartup sapinngisamik nillorsarneqarnissaa utersaarnermi kissassuseq 45° C-nik qaffasinnerussanngilaq. Imeq ungasianit kiassaanermit atorneqartoq sapinngisamik nillorsarneqassaaq, kiisalu minnerpaamik imatut, agguaqatigiissitsilluni nillorsaaneq qaammatip ataatsip ingerlanerani uuttortarneqarnerani, 30° C-nik appasinnerussanngilaq. Nukissiorfinnit illumik piginnittoq akileeqquneqarsinnaavoq imaappat nillorsaaneq imaluunniit utersaarnermi kissassuseq piumasaqaatigineqartoq anguneqarsimanani.

### Nukissiorfiit akisussaaffiat

2.4

Tamanut kiassaanermit aqquatinik aamma uuttuutunik ikkussorneqarsimasunik ingerlatsinermit aamma aserfallatsaaliuinermit Nukissiorfiit isumaginnittuupput.

Ventilit matusisartut erngup siumut ingerlavianiittut aamma erngup utimut ingerlavianiittut aamma illumut attavilerneqarfinni ikkussukkani 1. januarip 2010-p kingornatigut suliarineqarsimasuniittut Nukissiorfiit akisussaaffigaat.

Illumut attavilerneqarfik, kiammik paarlatsitsissutit aammattaaq kiammik paarlatsitsissutit sammiviannit pingaarnernit<sup>1</sup> aqutsineq ikkussukkani 1. januarip 2010-p siornatigut suliarineqarsimasuniittut Nukissiorfiit akisussaaffigaat.

### Atuisup akisussaaffia

2.5

Atortuni tamaani illumut attavilerneqarfimmi ventilit matusisartut siullit kingornani ikkussukkani 1. januarip 2010-p kingornatigut suliarineqarsimasuniittut atuisup akisussaaffigai. Atortut tamaasa kiammik paarlatsitsissutit sammiviata aappaniittut<sup>2</sup> ikkussukkani 1. januarip 2010-p siornatigut suliarineqarsimasuniittut atuisup akisussaaffigai.

### Atuisup pisussaaffii

2.6

<sup>1</sup> Sammivik pingaarneq (primærside) atortut ilaat tassani imeq ungasianit kiassaanermeersoq kaaviiarpoq.

<sup>2</sup> Sammiviup aappaa (sekundærside) atortut ilaat tassani imeq kiassaateqarfimmittoq (imeq kiassaatinittuq) kaaviiarpoq, aamma tassaniippoq imeq kissartuq illup iluani atorneqartartoq.

*Atuisut kiassaateqarfimmut mikisumut inimik immikkoortumik atorfissaqartitsisut:*

Atuisunut tassani ini immikkoortoq pisariaqartinneqarluni, taava tamanna kiassaateqarfimmut mikisumut akeqanngitsumik atugassanngortinneqassaaq.

Tullittut piumasaqaataapput:

- Nukissiorfiit sulisuinut akornuteqanngitsumik isersinnaaneq, tamatumunnga ilanngullugu aputaajaasimaneq aamma sermiiasimaneq qulakkeerneqassaaq qulakkeerneqarsimassaaq.
- Iserfissat qaammaqqusikkat aamma silamut toqqaanartumik qimaaffissallit.
- Pissusissamisoortumik imaluunniit atortulikkamik silaanarissaaneq.
- Innaallagissap aqputai qaammaqqutitut aamma atortunut automatiskiusunut aamma kiassaanermut uuttuutitut ikkussiffissat (sarfamik atuneq atuisumit akilerneqassaaq).

Kiassaateqarfimmi imeqartuaannassaaq taamatullu imermut kisartumut illup iluani atorneqartartumut atortumi imeqartuaannassalluni.

Nukissiorfiit ingerlatsinermi sulisui qaqugukkulluunniit kiassaateqarfimmut mikisumut isersinnaatitaassapput. Iserinnaanermut atatillugu immikkut ittumik aningaasartuutit atuisumit akilerneqassapput. Isertarfiup tungaanut aputaajaaneq atuisumit isumagineqartussaapput.

Atuisup sillimmasiinerit nalinginnaasut pigissallugit pisussaaffigaa (ikuallattoornermik, anorersuarmik aamma imermik ajoqusii-nernut il.il.). Tamanna atuisunngornermi uppersaaserneqassaaq.

Atuisoq kiassaateqarfiup mikinerup saligaatsuunissaanut aamma eqqiluitsuunissaanut pisussaaffeqarpoq, taamaappat uuttuutitik atuaaneq, ingerlaavartumik aserfallatsaaliuineq aamma naligiissaanerit akornuteqanngitsumik suliarineqarsinnaassammat.

Imaappat Nukissiorfiit ingerlatsinermi sulisui akornuteqanngitsumik isersinnaanatik, tak. matuma siulianiittoq taava inuk akisussaassuseqartoq attaveqarfigineqassaaq. Imaappat inuk akisussaassuseqartoq pissarsiarineqarsinnaanani Nukissiorfiillu ingerlatsinermi sulisui utaqqisinnearlutik, taava inuk akisussaassuseqartoq tamatumunnga aningaasartuuteqartinneqassaaq.

*Atuisut kiassaateqarfimmut mikisumut inimik immikkoortumik atorfissaqartitsinningsut:*

Tulliuttut piumasaqaataapput:

- Pissusissamisoortumik imaluunniit atortulikkamik silaanarissaaneq.
- Innaallagissap aqputai qaammaqqutitut aamma atortunut automatiskiusunut aamma kiassaanermut uuttuutitut ikkussiffissat (sarfamik atuneq atuisumit akilerneqassaaq).

Kiassaateqarfimmi imeqartuaannassaaq taamatullu imermut kisartumut illup iluani atorpeqartartumut atortumi imeqartuaannassalluni.

Nukissiorfiit ingerlatsinermi sulisui qaqugukkulluunniit isersinnaatitaassapput.

Iserinnaanermut atatillugu immikkut ittumik aningaasartuutit atuisumit akilerneqassapput. Isertarfiup tungaanut aputaajaaneq atuisumit isumagineqartussaapput.

Atuisup pisussaaffigaa sillimmasiinerit nalinginnaasut pigissallugit (ikuallattoornermik, anorersuarmik aamma imermik ajoqusii-nermut il.il.). Tamanna atuisunngornermi uppersaasorsorneqassaaq.

Atuisoq pisussaaffeqarpoq sumiiffiup saligaatsuunissaanut aamma eqqiluutsuunissaanut, taamaappat uuttuutinik atuaaneq, ingerlaavartumik aserfallatsaaliuineq aamma naligiissaanerit akornuteqanngitsumik suliarineqarsinnaassammata.

**Ruojorilerisut suliasaat VVS**

2.7  
Ungasianit kissaanermi aqutini, illumut aqquilerneqarfinni aamma kiasaanermut atortuni ikkussukkani ruujorilerisut suliasaat VVS, suliffeqarfimmit avataanersumit suliarineqartut VVS-mesterimit suliarineqassapput.

**Ruojorilerisutut inuusutissarsiteqarnermut allagartaq**

2.8  
Nukissiorfiit VVS-mesterimut makku piumasaqaatigaat:

- Inuusutissarsiummik ingerlatsisutut allagartaq tassani allassimassalluni "mester" assassornermi suliatigut misilitsinnermut atatillugu angusisimasooq suliatigut sammisamut tulluurtumik attuumassuteqartumut.
- Kalaallit Nunaanni aalajangersimasumik niuernermit ingerlatsiveqarneq telefoneqartumik, assarsornermi sakoqartumik aamma saffiorfeqartoq.
- VVS-mesteri nammineersinnaajunnaarsitaasimassanngilaq imaluunniit akiliisinnaajunnaartussatut suliffia suliarineqarluni.

**Suliatigut pikkorliorneq**

2.9  
VVS-mesteri illumut attaviliinermi aamma kiasaanermut atortuni ikkussuinermit suliaqarnermi annertuumik imaluunniit uteqqi-attumik sumiginnaappat, taava Nukissiorfiit VVS-mesteri suliasanik taamaattunik suliaqarnissaanut itigartissinnaavaat.

**Illumut attavilerneqarfinnik allanngineq**

2.10  
Nukissiorfiit pisinnaatitaapput kiasaanerup illumut attavilerneqarfiinik nuussinissaminut aamma attaviit taakkununga tungasut allanngortissinnaallugit atuisumut aningaasartuutaanngitsumik.

**Nukissiorfiit pilersuiner-  
mut aqquataanni al-  
lanngineq**

2.11  
Nukissiorfiit qinnuteqaateqarnerup kingornatigut akeqanngitsumik siaruarerinermit aqquutissanik ingerlatsisinnaavoq aamma nalunaarsuisarnermit aqquutissanik illu aqquutigalugu (atuisup) kiileriatigut imaluunniit nunap qaavatigut atuisunut allanut piler-

suinermik pilersitsiniarluni, taamatut iliornermi illup pineqartup nalinginnaasumik atornerqarneranut malunnaateqarluartumik akornusersuutaasunik pilersitsisoqassanngippat.

Aqqutit taakku pilersinneqarneranut atatillugu aamma aserfallat-saaliinermut tunngasut tamarmik Nukissiorfinnit aningaasartuutigineqassapput, aqquatinik taakkuninnga piginnittuugamik.

Aqqutit taakku inissinneqarnerannut aamma ikkussuunneqarsi-manerannut atuutsinneqarnerat uppersaasarsorneqassaaq, taanna illumi nalunaarneqassaaq Nukissiorfinnit isumagineqartussamik.

Kiassaanermik pilersuineq unitsinneqassagaluarpat Nukissiorfiit pisinnaatitaapput immikkoortiterinermut aqqutit aamma nalunaarsuisarnermut aqqutit taaneqartut uninngatiinnassallugit. Tamatuma saniatigut Nukissiorfiit taakkuninnga nakkutilliinissamin-nut aamma iluarsaassinissaminnut suli periarfissaqartinneqassapput.



### **3. Kiassaanermik pilersuinerup atatiinnarneqarnera**

#### **Pilersuinissamut pisisaaffik**

3.1  
Nukissiorfiit pisisaapput kiassaanerup annertussusia atuisup ilannguffigisimasa, tak. immikkoortoq 4.2, tunniutissallugu ventilit pingaernerit matusimatillugit naqitsineq uuttorneqartoq minnerpaamik 0,4 barimik naqitsineqartillugu. Tamatumani piumasaqaataavoq Nukissiorfiit minnerpaamik nillortitsinissamut piumasaqaataata eqqortinneqarsimanissaa. Aqcutip siumut ingerlatitsisup ventilip pingaernerup eqqaaniitup naqitsinera annerpaamik 10 barimik annertussuseqassaaq.

#### **Atuisumi ikkussorneqarsimasut**

3.2  
Kiassaanermut ikkussukkat illumiittut Nukissiorfiit illumut attavilerneqarfianit immikkoortitsissummik immikkoortinneqarsimasapput, kiisalu annertussuseqassallutik Nukissiorfiit piumasaqaatai saqqummiunneqarsimasut tunngavigalugit. Kiassaanermut ikkussukkanik illumiittunik iluarsaanermi aamma aserfallat-saaliinermi ventilimik pingaarnermik passussineq aamma Nukissiorfiit ungasianit kiassaanermut imermik atugaanik maqitsineq taamaallaat Nukissiorfinnit imaluunniit VVS-mesterimit, Nukissiorfiit isumaqatigiissuteqarfigereerlugit, suliarineqassapput. Imaappat atuisumi ikkussorneqarsimasut Nukissiorfiit najoqqu-tassiaat naapertorlugit suliarineqarsimanatik, taava Nukissiorfiit ajoqusiimasinnaanernut akisussaaffeqanngillat.

#### **Ventilit pingaernerit**

3.3  
Ventilit aserfallatsaaliorneqartarnerat Nukissiorfiit sulisuinit suliarineqartassaaq. Ventilit tamakkiisumik ammarneqarsimassanngikkunik imaluunniit tamakkiisumik mililluarneqarsimassapput. Ikuallattoqartillugu, ruujorinik sipisoqartillugu imaluunniit assigisaanik pisoqartillugu taava ventilit tamarmik marluutillugit milinneqassapput aamma imaajaasarfiit kiassaanermut atortuni ikkusimasut ammarneqassallutik.

#### **Ingerlatsinermi akornusersuutit**

3.4  
Ingerlatsinermi akornusersuutit illumi kiassaanermut ikkussukkani pisut aqcutit pingaernerit matuneqarsimanerannit pissuteqartut Nukissiorfinnit iluarsineqassapput, tamatuma Nukissiorfinnut saaffiginnissutigineqarnerata kingornatigut. Ingerlatsinermi akornusersuutit illumi kiassaanermut ikkussukkani pingaernerunngitsuni pisut atuisup VVS-mesterianit suliarineqassapput atuisup akiligasaanik.

#### **Ungasianit kiassaanermi aqcutini suliaqarneq**

3.5  
Pilersuinerup aqcutini imaluunniit kiassaateqarfissuarmi pilersaarutaasumik suliaqarnissaq sioqqullugu Nukissiorfiit atuisunut nalunaaruteqassapput kiassaanermut pilersuinerup unitsinneqarnissaat pillugu.

#### **Kiassaanermik pilersuinerup unittoornerit siumut takorloorneqarsinnaanngitsut**

3.6  
Unittoornerit soorlu assersuutigalugu Nukissiorfiit atortuini ajutoornernik aamma ajoqusiinernik pissuteqartut sapinngisamik piaarnerpaamik iluarsineqassapput, kisianni Nukissiorfiit ingerlatsinermi unittoornerit kingunerisaannut sunulluunniit akisussaassuseqartinneqarsinnaanngillat.

Atuisoq pisisaaffeqarpoq ajoqusiinerit aamma ingerlatsinermi

akornusersuutit sapinngisamik piaarnerpaamik Nukissiorfinnut nalunaarutigissallugit.

Nukissiorfiit atuisup atortuini ajoquteqartoqarnera pissutigalugu aggersarneqarunik, taava Nukissiorfiit imminnut pisussaatipput aningaasartuutigisaminut atuisumut akiligassamik nassiussinis-saminnut.

Nukissiorfiit atuisup atortuunik iluarsaassinernik suliaqartangi-laq. Imatut pisoqartillugu pilersuineramik qulakkeerinninnerup pitsaanngitsumik sunniuteqarfigineqarnissaa nalorninartorsior-tinneqarluni, taava Nukissiorfiit qaqutigoortumik iluarsaagallar-sinnaavoq atuisup akiligassaanik.

## 4. Illumut attavilerneqarfiit

### Nalinginnaasumik atuuttut

#### 4.1

Nukissiorfiit ungasianit kiassaanermik illumut imaluunniit illunik ataatsimoortunik imaluunniit illoqarfiup ilaani inissiaqarfinnik pilersuinissaminut peqquneqarsinnaavoq, tamanna Nukissiorfinnut aalajangersakkatigut, peqqussutitigut imaluunniit inatsisitigut peqqussutaasimappat.

Nukissiorfiit, tamanna Nukissiorfinnit teknikikkut aamma aningaasaqarnikkut illersorneqarsinnaasutut isigineqarpat ungasianit kiassaanermik illumut imaluunniit illunik ataatsimoortunik imaluunniit illoqarfiup ilaani inissiaqarfinnik kiassaanermik pilersuinermik pilersitsisinnaavoq.

Nukissiorfiit nammineq kissaatigisartik naapertorlugu atuisumik imaluunniit atuisunik arlalinnik illumik imaluunniit illunik ataatsimoortunik imaluunniit illoqarfiup ilaani inissiaqarfinnik pilersuisinnaavoq. Taamaattorli tamatumunnga piumasaqataavoq ikkussuinermi ikkussuinermit akileeqataassummik akiliuteqartoqar-nissaa.

Ungasianit kiassaanermut atuisunngorniarneq Nukissiorfinnut nalunaarutigineqassaaq.

### Qinnuteqaateqarneq

#### 4.2

Qinnuteqaateqarnermut immersuiffissaq immersorneqassaaq aamma Nukissiorfinnut nassiunneqassaaq uppersaasarsuutit pisariaqartut ilanngullugit, tamatuma kingorna Nukissiorfiit qinnuteqaateqarneq akuersissutigissavaa imaluunniit itigartitsissutigissallugu.

Illumut attavilerneqarfik pilersinneqareerpat atuisunngornermut immersuiffissaq immersorneqassaaq Nukissiorfinnullu nassiunneqarluni.

Qinnuteqaateqarnermut immersuiffissaq Nukissiorfiit nittarta-gaanni [www.nukissiorfiit.gl](http://www.nukissiorfiit.gl) pissarsiarineqarsinnaavoq.

### Piginnittuunermut tunngasut

#### 4.3

Nukissiorfiit tassaapput illumut attavilerneqarfinnik. ventilat mat-sissutaasartut tikillugit, piginnittoq aamma aserfallatsaaliuisoq kiisalu atuisup immikkoortitsinermit atortua sioqqullugu.

### Illumut attavilerneqarfimmik pilersitsineq

#### 4.4

Nukissiorfiit illumut attavilerneqarfinnik pilersitsinermit suliarinnittuusinnaavoq, kisianni pilersitsineq atuisumit aammattaq ingerlanneqarsinnaavoq. Tamatumunnga apeqqutaalluinnarpoq suliniutip qanoq ittuunera kisianni piumasaqataavoq suliniutip aallartinneqannginnerani suliarinninneq kimit akisussaaffigineqassanerata isumaqatigiissutigeqqaarnissaa.

Nukissiorfiit suliniut akuerissavaat aamma illumut attavilerneqarfimmik pilersitsinerup suliarineqarnerani suliamik nakkutiginnittuussaaq.

Illumut attavilerneqarfimmit Nukissiorfiit innersuussutai atuuttut malinneqassapput.

### Sumut inissiineq

#### 4.5

Illumut attavilerneqarfiup aqqutigisassaa Nukissiorfiit isumaqati-

galugit aalajangerneqassaaq.

## 5. Ikkussuinnermut aalajangersakkat

### Inatsisit aamma maleruaqqusat

#### 5.1

Kiassaanermut ikkussukkat Nukissiorfiit ungasianit kiassaanermut aqqutaanut ikkunneqartut, inatsisit, nalunaarutit, nalinginnaasut aamma ileqqusut aammattaaq piumasaqaatit piumasaqaatit Nukissiorfiit pilersuinnermut piumasaqaataani ilaatinneqartut qaqugukkulluunniit atuuttut malillugit suliarineqassapput. Ikkussuineq matuma siuliani allassimasut naapertorlugit suliarineqarsimangippat taava Nukissiorfiit ikkussuisimanagerup pineqartup allangortinneqarnissaanik piumasaqaateqarsinnaapput. Taamaaliortoqangippat Nukissiorfiit pisinnaatitaapput ikkussukkat ungasianit kiassaanermut aqqutinut ikkunneqarnissaannik itigartitsissallutik.

### Annertussusiliineq

#### 5.2

Kiassaanermut atortut ikkussorneqartut annertussusilerneqassapput inatsisit qaqugukkulluunniit atuuttut aammattaaq Nukissiorfinnit immikkut piumasaqaataajunnartut tunngavigalugit. Annertussutsit qanoq ittuunissaannut teknikimut tunngasunut paasissutissat aalajangersakkani matumani imm. 2.2, 2.3 aamma 3.1-imi takuneqarsinnaapput. Imermik kissartumik atornerqartussatut ikkussukkat aammattaaq atortut immikkut ittut, tak. imm. 5.9 matuma siuliani aalajangersakkat tunngavigalugit annertussusilerneqassapput. Annertussusiliinissamut tunngavissat Nukissiorfinnit pissarsiari- neqassapput. Imermik kiassaanermut atortut ingerlaartitsitsinermi aqunneqartartut atorniaraanni tamanna taamaallaat pisinnaavoq Nukissiorfinnit isumaqatigiissuteqareernikkut.

### Suliassanik pilersaarusiorneq aamma suliarinnineq

#### 5.3

Nutaanik ikkussuinerit imaluunniit ikkussorneqareersimasunik allangortitsinerit suliassartai pilersaarusiorneqassapput aamma suliarineqassallutik inatsisit qaqugukkulluunniit atuuttut malillugit. Matuminnga saqqummiussinerup nalaani aalajangersakkat makku sammisami ilaatigut atuupput:

- "Pilersuinnermut piumasaqaatit" matumani pineqartut.
- Illuliornermi malittarisassat.
- Dansk Ingeniørforening "Almindelige betingelser for udførelse af varmeanlæg" - *Kiassaanermut atortunik suliarnermi piumasaqaatit nalinginnaasut*".
- DS 439 "Norm for vandinstallationer - *Erngup aqqutaanik ikkussuineri nalinginnaasut*"
- DS 448 "Norm for fjernvarmeledninger - *Ungasianit kiassaanermut aqqutit pillugit nalinginnaasut*".
- DS 452 "Termisk isolering af tekniske installationer - *Teknikimut atortunik ikkussukkanik nillortinnaveerlugit oqorsaaneq*".
- DS 469 "Varme & Køleanlæg - *Kiassaanermut aamma nil-lartaartitsinermut atortut*".

Sullivinnik Nakkutilliisoqarfiup maleruaqqusai, inatsisit, najoqqutassat, ilitersuutit aamma inassuteqaatigineqartut tamakku sarniatigut eqqortinneqassapput.

Nukissiorfiit suliniutip suli suliarineqannginnerani suliniut akuersissutigissavaat ungasianit kiassaanerup aqqutaanut pingaarner-

mut sammivianut tunngatillugu.

**Atortut  
ikkunneqarsimasut**

5.4  
Atuisup piumasaqarneratigut atortunik ikkussuisoqarpat taakku-  
alu eqqortumik atuunnissaannut naqitsinermut imaluunniit kis-  
sassutsimut tunngasut Nukissiorfiit ingerlatsinermut aalajanger-  
sagaannit nalinginnaasunik allaaneruppata, taava Nukissiorfiit i-  
ngerlatsinermut pissutsinik allanngortitsinissaminut pisussaaffe-  
qanngilaq taamatuttaaq atortut taakku eqqortumik atuunnis-  
saannut tunngatillugu akisussaassuseqarnani.

**Kiassaateqarfimmik  
mikisumik pilersitsineq**

5.5  
Nukissiorfiit atuisoq suleqatigalugu kiassaateqarfiup mikisup  
teknikumut atortunik inimik inissiiffissamik aalajangiissaaq.  
Illumi kiassaanermut aamma imermut kissartumut aqcutitit ik-  
kussuunneqartut nutaat suliarineqassapput maleruaqqusat a-  
tuuttut tunngavigalugit.

**Unnuaanera  
sakkukillisitsisarneq**

5.6  
Unnuaanerani sakkukillisitsisarnermut atortut atornerarfiini, Nu-  
kissiorfiit piumasaqaatigaat atuisup unnuaanerani sakkukillisitsi-  
sarnermut atortuisa atuutsikkunnaarnissaat, silap ississusia -10°  
C-nit appasinnerugaangat. Tamatut iliornermut pingarneq tas-  
saavoq ikkussuunneqarnermi kiaap sunniutigisaa atuisup atuisuuffi-  
gisaa qummut qaangerneqassammatt. Unnuaanerani sakkukilli-  
sitsisarnermik atortumik ingerlatsineq Nukissiorfinnit isumaqati-  
giissutigineqarnissaa piumasaqaatigineqarsinnaavoq.

**Ikkussuinermut atortut  
aaqqissuunneqarnerat**

5.7  
Ikkussuinermut atortut aaqqissuunnerat ungasianit kiassaaner-  
mut pilersuinerup attavilerneqarfianut atuisup kiassaanermut a-  
tortuinut ikkussukkanut atassusiissutaasut, Nukissiorfiit inner-  
suuteqarnerat malillugit suliarineqassapput. Pisuni ataasiakkaani  
tamani Nukissiorfiit innersuussutigissavaat atassusiinermut aam-  
ma kiassaanermut atortunik ikkussuinermut atortut suut atorner-  
qarnissaat akuerineqassanersut.

**Illup iluani ruujorit  
atorneqartut**

5.8  
Ruujorit sisammik sananeqartut atornerarpat uani Dansk Inge-  
niørforeningip "Almindelige betingelser for udførelse af varme-  
anlæg - *Kiassaanermut atortunik suliaqarnermi piumasaqaatit  
nalinginnaasut*" piumasaqaatit atuutsinneqarput. Ruujorit ator-  
neqartut imatut ikkussuunneqarsimassapput asiillannissaat, si-  
laannarissaanissaq aamma pisariaqartitsineq naapertorlugu i-  
maajaanissaq periarfissaqartinneqassallutik. Imaajaaffiit aqerlor-  
terneqarsinnaasumik siminneqassapput imaluunniit isui poorne-  
qassallutik (*slutmuffe*).

**Atortut immikkut ittut**

5.9  
Atortunik immikkut ittunik ikkussinermi soorlu assersuutigalugit  
kiassaanermut atortut taaguutillit "procesvarmeanlæg", nalun-  
nguarluni uffarfiit aammattaaq suliffeqarfiit annertuumik imer-  
mik kissartumik immikkut ittumik atorfissaqartitsisut, tamakku  
tamaasa pineqartillugit ataasiakkaani Nukissiorfiit isumaqatigiis-  
suteqarfigineqassapput atortut annertussusissaannut tunngatil-  
lugu tamatumunnga ilanngullugit illumut attavilerneqarfiup aam-  
ma uuttuutit annertussusissaat.

**Oqorsaaneq**

5.10

Illuliornermi malittarisassat tunngavigalugit kiassaanermut ator-  
tut ikkussukkat taakkununga ilanngullugit ruujorit aamma im-  
mertakkat kissartumik annaasaqarnissaat pinaveersaartinniarlu-  
gu oqorsagaassapput DS 452 "Termisk isolering af tekniske  
installationer - Teknikimut atortunik ikkussukkanik nillortinna-  
veerlugit oqorsaaneq" naapertorlugu.

#### **Atuutilersitsineq**

##### 5.11

Kiassaanermik pilersorneqalernissap aallartinneqarnissaa kingu-  
sinnerpaamik sapaatit akunnerinik marlunnik sioqqullugu Nukis-  
siorfiit ilisimatinneqassapput.

Ungasianit kiassaanermik pilersuinerup ikkussinerup naammassivinneranut atatillugu atuisup Nukissiorfiit isumaqatigiissuteqarfigereerlugit kiassaanermut atortunik ikkussorneqarsimasunik naleqqussaaneq ingerlatissavaa.

Ikkussukkanut nutaanut atatillugu taava naleqqussaaneq male-  
ruaqqusat qaqugukkulluunniit atuuttut tunngavigalugit ingerlan-  
neqassaaq aamma naleqqussaaneq pillugu nalunaarusiap assili-  
nera, akuerineqarnissamut qinnuteqaateqarnermut atatillugu  
tunniunneqarsimasup, Nukissiorfinnut nassiunneqassaaq. Ikkus-  
sukkanut pioreersunut tunngatillugu atuisoq naleqqussaanerup  
ingerlanneqarsimanera allaganngorlugu uppersassavaa.

#### **Ungasianit kiassaaner- mut aqutini aamma ki- assaanerup illumut att- vilerneqarfinni suliaqar- neq**

##### 5.12

Ungasianit kiassaanermut aqutini pingaarni svejserineq taa-  
maallaat svejserisartunik, svejserinerup akuersissummik atuut-  
tumik una tunngavigalugu DS-322 DS/EN-287-1, takussutissiisin-  
naasunik suliarineqassaaq.

Svejserneqarsimasut karakteri C eqquutsissavaat uku tunngavi-  
galugit DS/EN-287-1, DS/EN ISO-5817 & DA/EN-12517-1.

Qalilersuutitut PEH-nut ruujorit katiterneqarnerannut ator-  
neqar-  
tunut suliaqarnissamut pikkorissarsimanermut uppersaate-  
qarnissaaq/akuersissummik atuuttumik pigisaqarnissaaq piumasa-  
qaataavoq.

## 6. Naqitsinermik misiliineq aamma atuinerup aallartinnera

### Atortut ikkussukat

#### 6.1

Atortunik nutaanik sunilluunniit imaluunniit kiassaanermut ator-tunik annertusititsineq, taanna toqqaannartumik ikkunneqarpat, tamakku VVS-mesterimit naqitsineri misilinneqassapput ungasia-nit kiassaanermut aqqutunut attavilerneqannginneranni. Naqitsi-nermik misiliineq imeq nillertoq atorlugu ingerlanneqassaaq sivi-kinnerpaamik nalunaaquttap akunnerini marlunni. Ruujorit oqor-sarneqarsimassanngillat, qarmaasimassanngillat imaluunniit al-latut matuneqarsimassanngillat naqitsinermik misiliinissaq sioq-qullugu.

### Naqitsineq misilitaq

#### 6.2

Naqitsineq misilitaq nalinginnaasoq Nukissiorfiit ungasianit kias-saanermut aqquataasa naqitsinerisa qaffasinnerpaaffiannit min-nerpaamik 1,5-eriaammik annertussuseqassaaq (imaqarluni + qummut ingerlaarnerani). Taamaattorli tamatuma saniatigut ta-makku pillugit Sullivinnik Nakkutilliisoqarfiup najoqqutassiai qa-qugukkulluunniit atuuttut malinneqassapput. Ungasianit kiassaa-nermut aqqutini pingaarnerni naqitsineq naqitsinermut 10 bar-i-mut qaffassinnaavoq. Taamaattumik naqitsinermik misiliinermi minnerpaamik naqitsineq 15 bar-imik naqitsineqartoq angune-qassaaq.

Naqitsinermik misiliinermi ruujori uuttuutit siornata tungaanut ikkutassaq [pasruujori]/uuttuut ikkunneqarsimassaaq. Atortut naqitsinermik annertusititsisartut naqitsinermik misiliinerup na-laani atuutsinneqassanngillat.

### Naqitsinermik misiliineq

#### 6.3

Naqitsinermik misilinnerup nalaani Nukissiorfinnit sinniisuutitaq isiginnaartuulluni najuutissaaq. Naqitsinerup misilinneqarnera-nut atatillugu Nukissiorfiit kiassaanermut atortuni ikkussukkani ajoqutinik aamma amigaataasunik paasisaqarunik, taava Nukis-siorfiit pisinnaatitaapput ajoqutit imaluunniit amigaatit tamakku uparuassallugit aamma iluarsineqarnissaat piumasarisallugu.

Nukissiorfiit naqitsinermik misiliinermik isiginnaartoqartitsinermi saniatigut kiassaanermut atortunut tunngasunut akisussaaffe-qanngilaq, danskit eqqartuussiviatigut nalinginnaasumik taarsiis-suteqarnissamut maleruaqqusat akisussaatisinnaanerisa sani-atigut pisinnaasut eqqaassanngikkaanni.

Illup ungasianit kiassaanermut aqqutunut atassuserneqarsinnaa-neranut piumasaqaataapput ajoqutit aamma amigaataasut upa-ruarneqarsimasut iluarsineqareersimanerat.

### Atuutilersitsineq

#### 6.4

Kiassaanermut atortut ikkussukat atuutilersitsinnginneranni i-maluunniit aqqissuussilluni suliaqareernerup kingornatigut, taa-va taakku sukumiisumik imermik imeqarfimmeersumik kuutsitsi-vigalugit errortorneqassapput, tamatuma kingorna imaarneqas-sallutik.

Kiassaanermut atortunik immiineq aamma atuutilersitsineq (sammivik pingaarneq) imermik ungasianit kiassaateqarfim-



meersumik immerneqassaaq erngup siumut ingerlavia aqqutigalugu.

VVS-mesterip pisussaaffigivaa kiassaanermut atortut ikkussuunneqarsimasut peqqissartumik naleqqussassallugit taamaaliornikut ungasianit kiassaanermit imermik nillorsiineq pitsaanerpaaq anguneqartillugu, kiisalu atuisoq kiassaanermut atortut qanoq ingerlatsinneqarnissaannik ilitsersuullugu. Taamatuttaaq VVS-mesterip pisussaaffigivaa isumagissallugu atuisup allaganngorlugu naqitamik atuinissamut ilitsersuummik tunineqarnissaa. Ilitsersuummi ilaatinneqassapput titartakkat aamma innersuussutit nukissiamik aningaasaqarnermut aamma aserfallatsaaliinermut tunngasut.

## 7. Akiligassanik isumannaarinissamut uuttuutit

### Atuinermut uuttuutunik tunniussineq

7.1

Atuisup Nukissiorfinnut akiligassaminik isumannaarinissaanut uuttuinermut atortussai pisariaqartut Nukissiorfiit tunniutissa-vaat aamma uuttuutit amerlassusissaat, angissusissaat, suunis-  
saat aamma inissinneqarfissaat aalajangissallugu.

VVS-mesterip uuttuinermut atortut ilaat Nukissiorfinnut aassavai kiassaanermut ikkussukkat suliaralugit naammassineqarnissaan-  
nut pisariaqartut, imaluunniit ruujori uuttuutip siornata tungaa-  
nut ikkutassaq [pasruujori]. Nukissiamik atuinermut uuttuutip i-  
mermut tunngasortaa/ ruujori uuttuutip siornata tungaanut ikku-  
tassaq maluginninniut ilanngullugu tunniunneqassapput, taakku-  
a amerlassusiat aamma annertussusiat Nukissiorfinnit aalaja-  
ngerneqassapput.

### Inissiineq aamma ikkussuineq

7.2

Atuinermut uuttuutit imatut inissinneqassapput atuinerup atuar-  
neqarnissaa aamma taarsiinissaq ajornanngitsumik ingerlanne-  
qarsinnaassallutik. Miliinissamut periarfissaqassaaq atuinermut  
uuttuutip taarserneqarnerani atorneqartussamik.  
Ineqarfinni ilaqutariit arlaqartut immikkut ineqarfigisaanni kias-  
saanermik atuinermut immikkut akiliisarfiusuni kiassaanermik a-  
tuinermut uuttuutit inissinneqassapput ilanngussaq 1-imi, ilan-  
gussaq 2-mi imaluunniit ilanngussaq 3-mi periaatsit malillugit.

### Imermik kissartumik atuinermik uuttuineq

7.3

Illuni erngup kissartup atorneqartup immikkut tamanit akilerne-  
qartassappat, tassani imeq kissartuq atorneqartussaq qitiusumit  
uunnaneqartarluni, uuttuinermut atorneqartuq tassaassaaq nu-  
kissiamik uuttuut erngup annertussusianut uuttuinermi aamma-  
taaq erngup kissartup atorneqartup nukissiamik atuineranut,  
tak. ilanngussaq 3.

Atortut ikkussukkat piumasagaatinik makkuninnga naammassin-  
nissimassapput:

- Imermut kissartumut atortut iluanni erngup ingerlaarnera-  
nut kaaviiartitsisoqassaaq.
- Erngup ingerlaarneranut kaaviiartitsissummut nukissiamik  
uuttuut ikkussimassaaq, kaaviiartitsissummi annaasaqaa-  
taasumik uuttuisussamik. Annaasaqaataasooq taanna illumit  
piginnittumit akilerneqassaaq.
- Aalajangersakkat allat "Ungasianit kiassaanermik nioqqute-  
qarnerminni pilersuinerminnut piumasagaataat nalinginnaa-  
sut" aammattaaq "Imermik nioqquteqarnerminni pilersui-  
nerminnut piumasagaataat nalinginnaasut" taakkunaniittuut  
eqqortinneqassapput.

### Uttuinermut atortunik aserfallatsaaliuineq

7.4

Uttuinermut atortut Nukissiorfinnit pigineqarput aamma aser-  
fallatsaaliuineqassapput. Atuisooq saniatigut atuinermut uuttuutunik  
ikkussippat illumi kiassaanermik atuinermik immikkoortiteriner-  
mut atorneqartussanik tamanna Nukissiorfiit susasaqarfiginngi-  
laa. Saniatigut uuttuinermut atortut taamaallaat sammiviup aap-  
pata tungaani inissinneqarsinnaapput.

### Uttuinermut atortunik

7.5

**allanngortitsineq**

Uttuinermut atortut aamma taakku inissineqarfiat Nukissiorfiit akuerseqqaartinnagit allanngorteqqusaanngillat. Uttuinermut atortuni aamma ventiilini aqerlortikkat ikkunneqarsimasut Nukissiorfiit sulisuinit imaluunniit inunnit Nukissiorfinnit taamatut pisinnaaneranik akuerineqarsimasunit taamaallaat peerneqarsinnaapput. Atuinermut uuttuutunik imaluunniit aqerlortikkanik innarliisoqarsimappat atuneq uuttorneqarsimasoq atorunnaarsineqassaaq, kiisalu atuinerup annertussusia Nukissiorfinnit naatsorsorneqassalluni. Innarliinerit taamaattut politiiunut unnerluutigittoqarneranik kinguneqarsinnaapput.

**Innaallagissamut  
ikkussukkat**

7.6

Innaallagissap aqputaanut atuisutut ilanngunneqarnissaq atuisunngortumi nutaami uuttuutip ingerlanissaanut pisariaqarpat, taava illup atuisutut ilanngunneqarneranik taamatullu innaallagissamik pilersuinermik ikkussuinermik aammattaaq uuttuinermut atortup innaallagissamik atuineranik atuisoq akiliinissaminut pisussaavoq. Illuliani nutaani aamma nutarterinermi uuttuut innaallagissamut atassusilerneqassaaq.

**Illuni nukissiornermik  
annaasaqarneq**

7.7

Illuni tassani Nukissiorfiit nukissiamik annaasaqarneq uuttorsinnaallugu tassa nukissiap pilersuissutaasup aamma nukissiap niqqutigineqartup akornanni, annaasaqaataasoq taanna illumik piginnittumut akilersinneqassaaq, tak. Nukissiorfiit akigititaasa allattorsimaffiat.

## **8. Atuisunngornermi akileeqataassut pillugu aalajangersakkat**

### **Illumut attavilerneqarnermut akileeqataassut**

8.1

Atuisut ungasianit kiassaanermut pilersuinermit ilanngunneqar-nissaminnik kissateqartut illumut attavilerneqarnermut akileeqataassummik akiliuteqassapput, tak. Nukissiorfiit ungasianit kiassaanermut aalajangersagai nittartakkamiittut:

<https://nukissiorfiit.gl/da/Produkter/Varme/Fjernvarme>

### **Annertussusia**

8.2

Atuisunngornermi akileeqataassutip matussuserpai ungasianit kiassaanermut aqqutinit pingaarnernit illup tungaanut attaviliineq illumut attaviliissummi ventilit matusissutaasartut tikillugit ilanngullugillu. Akigitinneqartoq tassaavoq ruujorit qanoq silitsiginerat tunngavigalugu akileeqataassut aalajangersimasoq, taamatuttaaq meterimut akigitinneqartoq ruujorip silissusia aamma illup tungaanut attaviup takissusia tunngavigalugu allanngorartoq. Illumut attavilerneqarnermut akileeqataassut ruujorip silissusianut aalajangersimasumut meterit 25-t angullugit aalajangersimasuuvog, kiisalu tassani apeqqutaavoq illup tungaanut attaviup 25 meterit sinnerlugit qanoq takinerutiginera. Akigitinneqartut takuneqarsinnaapput Ungasianit kiassaanermut aalajangersakkani nittartakkamiittuni:

<https://nukissiorfiit.gl/da/Produkter/Varme/Fjernvarme>

## **9. Isumaqatigiissuteqarnermut tunngasut aamma illup allamik pigineqalerner**

### **Ungasianit kiassaaner- mut isumaqatigiissuti- nut tunngasut atuuttut**

#### 9.1

Atuisup aamma Nukissiorfiit pilersuinermit piunasaqaatit matu-  
maniittut tunngavigalugit isumaqatigiissutigineqartoq isumaqati-  
giissuteqartunit tamanit ukiuni 15-ini atorunnaarsinneqarsin-  
naangilaq, naatsorsuinermit tunngaviuvoq ungasianit kiassaa-  
nermik atuisunngornermik inaarutaasumik nalunaaruteqarnerup  
Nukissiorfinnit atsiorneqarnera.

Ukiut 15-it qaangiunneranni isumaqatigiissut atorunnaarsinne-  
qarsinnaavoq sivikinnerpaamik ukiumik ataatsimik sioqutsilluni  
ilimasaaruteqareernikkut 1. juunimut.

Tamatuma saniatigut ungasianit kiassaanermik pilersuineq ato-  
runnaarsinneqarsinnaavoq imatut pisoqartillugu:

- Illu ingitserneqarpat imaluunniit
- Atuisoq isumaqatigiissummik sumiginnaappat.

### **Illup allamik pigineqa- lernerani ungasianit ki- assaanermit atuuttut**

#### 9.2

Nammineq piunassuseq tunngavigalugu illu allamik pigineqaler-  
pat, tamanna tikillugu piginnittuusimasoq, Nukissiorfinnut ta-  
manna tikillugu piginnittuusimasup pisussaaffianik, piginnittup  
nutaap pisussaaffeqalernissaa isumagissallugu pisussaavoq.  
Illu pinngitsaalliissummik tunineqartussanngorpat piginnittoq,  
taamatullu pineqartup kingornussisui tamanna pillugu Nukissior-  
finnut nalunaaruteqarnissaminnut pisussaaffeqarpat.

## **10. Maalaaruteqarnissamut periarfissat**

### **Maalaaruteqarnissamut periarfissat**

#### 10.1

Atuisoq Nukissiorfiit pilersuinerannit imaluunniit akiligassanit il.il. naammagisimaarinninngikkuni, taava sapaatit akunnerisa sisamat ingerlanerini Naalackersuisoqarfimmut akisussaaffeqarfeqartumut maalaaruteqarsinnaavoq.

## Ilanngussaq 1. Ilaqtariinnut arlaqartunut illuni immikkoortutut naat-sorsuussaasuni ataatsimut imermik kissartuusiveqartuni ungasianit kiassaanermik uuttuisarnermut tunngaviusut

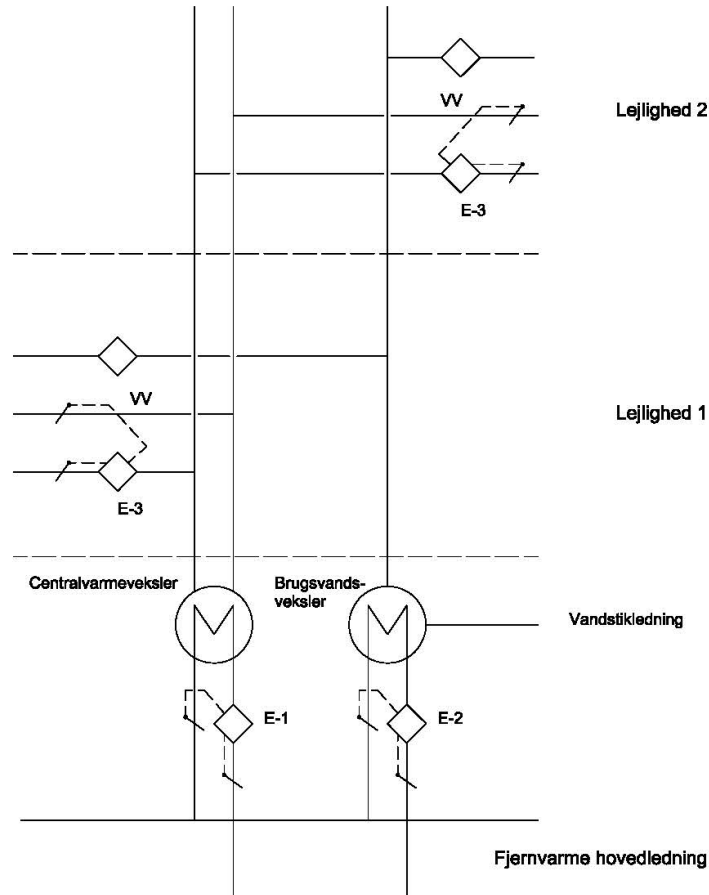

- E-1: Energimåler som kan anvendes som afregningsmåler i fælles varmeinstallationer (fratrasket forbrug af E3 målere). Afregnes med bygningsejer, ejerforening eller andelsforening. Energimåler kan anvendes som afregningsmåler i byggefasen.
- E-2: Energimåler for varm brugsvand. Vil være afregningsmåler for bygningsejer, ejerforening eller andelsforening.
- E-3: Energimåler for opvarmning af lejlighed. Vil være afregningsmåler for lejlighedsejer eller lejer.
- WW: Måler for m<sup>3</sup> varmt vand. Vil være afregningsmåler for lejlighedsejer eller lejer.

## Ilanngussaq 2. Ilaqtariinnut arlaqartunut illuni immikkoortutut naat-sorsuussaasuni immikkut ataasiakkaarlutik imermik kissartuusiveqartuni ungasianit kiassaanermik uuttuisarnermut tunngaviusut

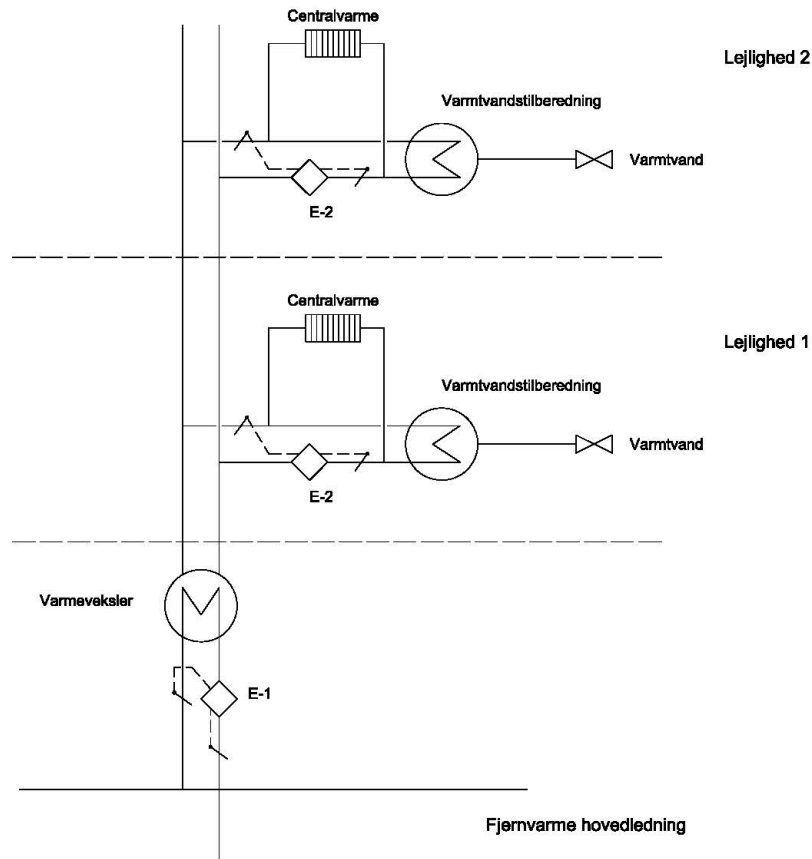

- E-1: Energimåler som kan anvendes som afregningsmåler i fælles varmeinstallationer (fratrasket forbrug af E2 målere). Afregnes med bygningsejer, ejerforening eller andelsforening. Energimåler kan anvendes som afregningsmåler i byggefasen.
- E-2: Energimåler for hver lejlighed, som måler varmen for opvarmning af lejlighed og brugsvand.



### Ilanngussaq 3. Ilaqtariinnut arlaqartunut illuni immikkoortutut naat-sorsuussaasuni aamma inissiani immikkut ataasiakkaarlutik akiliuteqartartuni ungasianit kiassaanermik aamma imermik illup iluani atuinermik uuttuisarnermut tunngaviusut

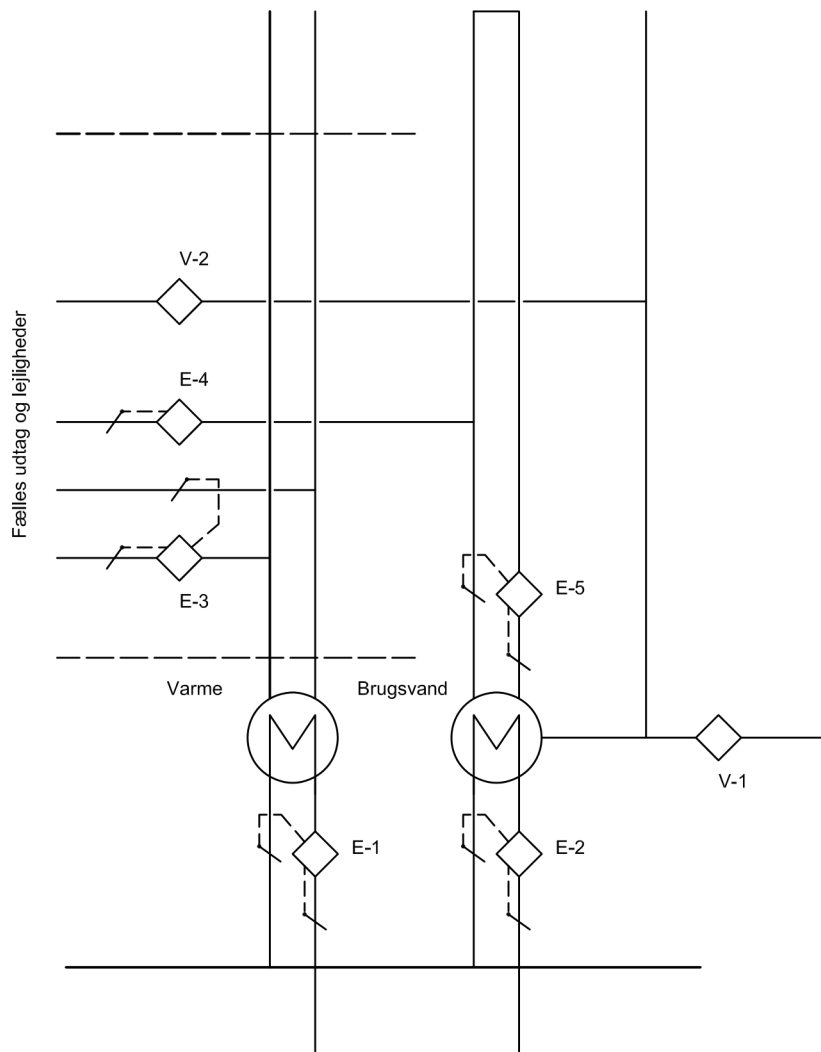

- E-1: Hovedmåler fjernvarme, MWh
- E-2: Hovedmåler varmtbrugsvand, MWh
- E-3: Energimåler lejlighed varme, MWh
- E-4: Energimåler lejlighed varmtvand, MWh og m<sup>3</sup>
- E-5: Energimåler cirkulation varmtvand bygningsejer, MWh
- V-1: Hovedvandmåler, m<sup>3</sup>
- V-2: Vandmåler lejlighed, m<sup>3</sup>